

บริษัทไทยแซทเทลไลท์เพิร์ทเอ็นจิเนียริง จำกัด

99/96 หมู่ 2 ซอย พันท้ายนรสิงห์ ถนน พระราม 2 ต.พันท้ายนรสิงห์ อ.เมือง จ.สมุทรสาคร

โทร. 034-871-900 www.thaisat.co.th www.nics-sat.com

เรื่อง แจ้งเรื่องการทำ OTA ไทยแซท

เพื่อเป็นมาตรฐานเดียวกันกับยี่ห้ออื่นๆจึงจำเป็นต้องปรับค่าต่างๆดังนี้ เพื่อสะดวกในการใช้งาน และใช้ร่วมกับเครื่องรับยี่ห้ออื่นๆได้

แจ้งถึงตัวแทนจำหน่ายทุกท่านทราบ ไทยแซท จะปรับ OTA ใหม่ดังนี้

- THAICOM 5 C-BAND 22K ON DiSEqC 1
- Nss 6 KU-BAND 22K OFF DiSEqC 2
- THAICOM 5 KU-BAND 22K ON DiSEqC 3
- ดาวเทียมดวงอื่นๆจะใส่ค่าความถี่ไว้ 1 ช่องความถี่ โดยไม่จูนช่องทุกดวง



สำหรับเครื่องรับ รุ่น BEST 1B และ รุ่น BEST 1W

ที่ต้องการ โหลดโปรแกรมให้เป็นระบบอัตโนมัติ OTA ให้ทำการดัดแปลงตามแบบภาพตัวอย่าง ที่ตำแหน่งไดโอด D5 เพิ่ม ไดโอดเบอร์ 1N4007 อีก 1 ตัว ถ้าไม่ดัดแปลงตามตัวอย่างจะรับ สัญญาณฝั่ง Ver ไม่ได้

ส่วนเครื่องรับรุ่น BEST 1 ECO ใช้งานได้ตามปกติ ไม่ต้องดัดแปลง

เมื่อทำแล้วให้ต่อมัลติสวิตช์ตามนี้ได้เลยครับ สำหรับมัลติสวิตช์ 2x4 2x6 2x8 ต่อได้ตามปกติ

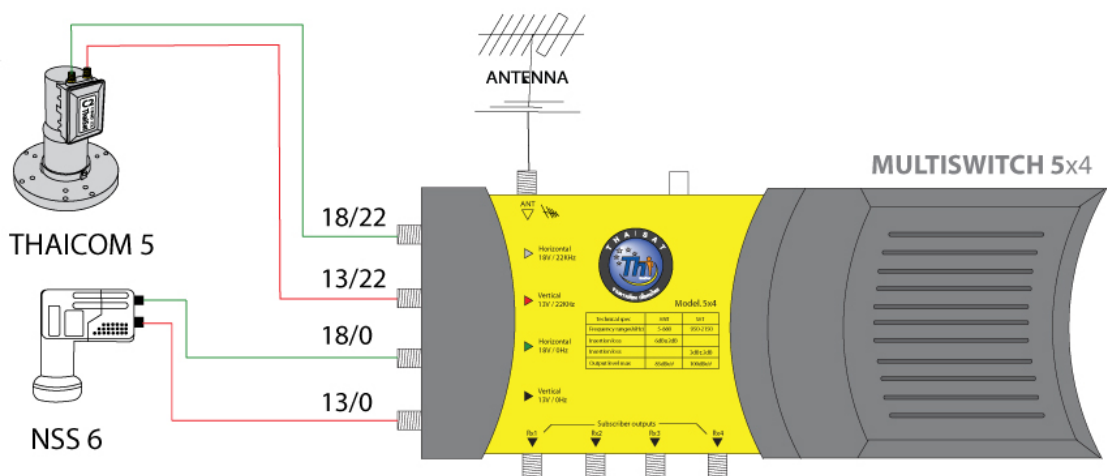
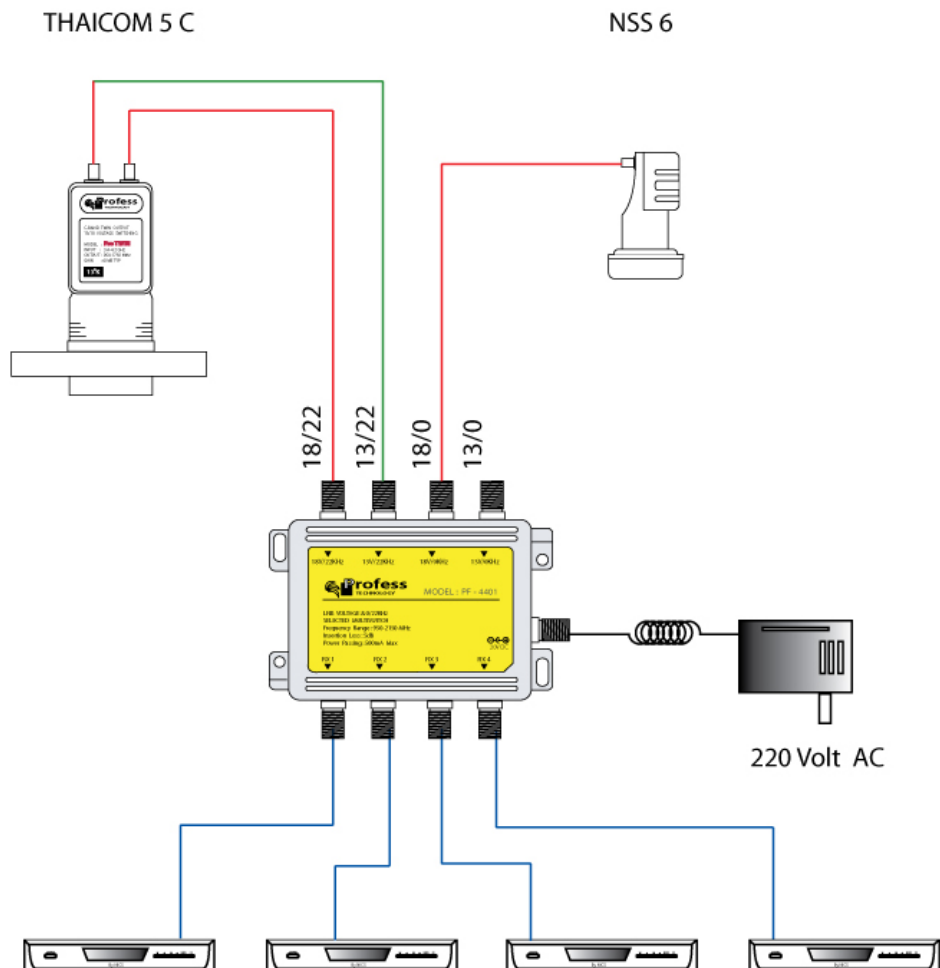

หากต่อมัลติสวิตช์ไม่ถูกเครื่องรับดาวเทียมจะเช็คหาสัญญาณ OTA ไม่เจอ